

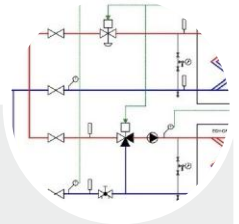

## Etude et conception

- Conception de SKID compacts et légers
- Assemblage des composants selon votre cahier des charges
- Possibilité d'assembler des équipements fournis par vos soins (compteur, automate)
- Schéma de principe élaboré par nos soins
- Réalisation de plan 2D pour validation matériel
- Réalisation de plan 3D avec encombrement
- Fourniture des dossiers d'exécution



## Matériaux de qualité

- Utilisation de composants ACS pour les SST ECS
- Plaques INOX 316 ou 304 lisses anti-incrustations
- Joints NBR ou EPDM prx
- Tuyauterie primaire et secondaire INOX
- Chassis en acier galvanisé avec pieds de réglage



## Performance

- Régulation par automate programmable
- Echangeurs à plaques démontables
- Comptage de l'énergie
- Avec calorifuge



## SOUS STATION STANDARD

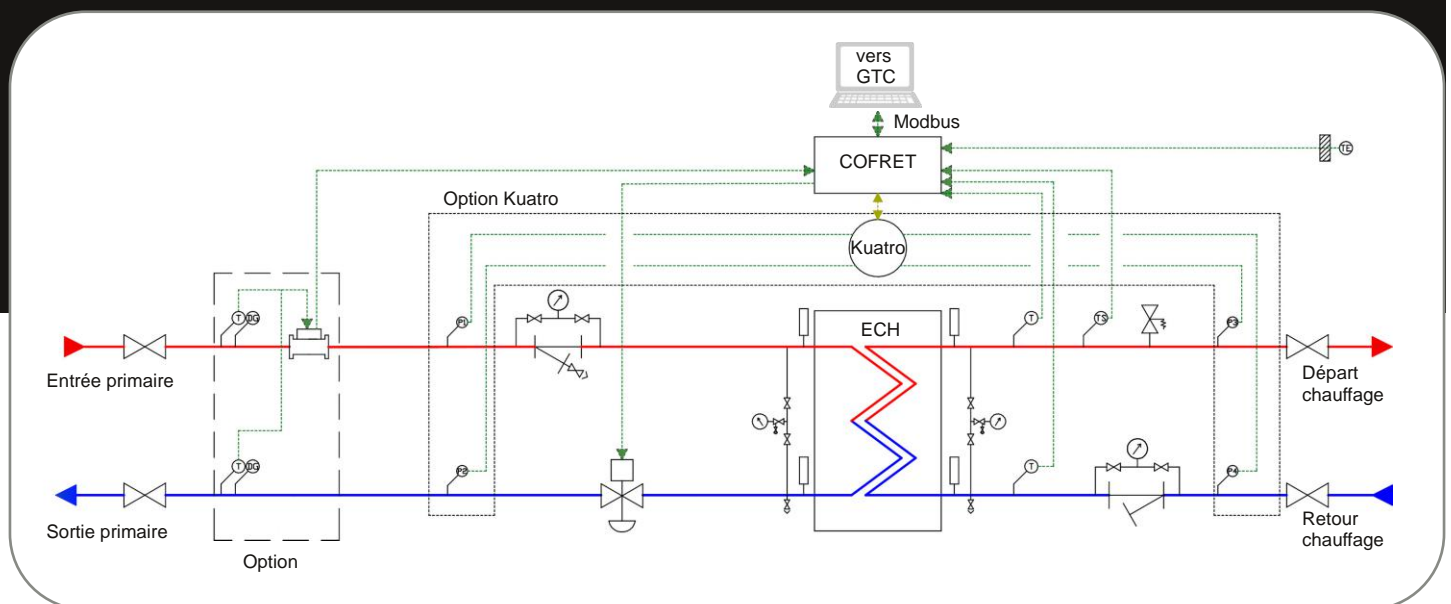

Fabriqué en France

# SOUS STATION SUR MESURE

La réalisation de sous stations sur mesure se fait en 3 étapes :

**1<sup>er</sup> étape :** elle consiste à l'élaboration d'un schéma de principe répondant à vos contraintes de régulation et relevé d'informations. Un chiffrage correspondant au schéma vous est alors transmis. Sauf demande de modification, le schéma est validé par la réception de votre commande suivant ce chiffrage.

**2<sup>ème</sup> étape :** Réalisation d'un plan 3D avec côtes d'encombrement. Le lancement en fabrication se fait dès votre validation des plans et de l'orientation des piquages souhaités.

**3<sup>ème</sup> étape :** cette dernière étape est la fabrication du skid suivant le plan 3D validé à l'étape précédente et la livraison du matériel en plusieurs colis.

## ETAPE 1

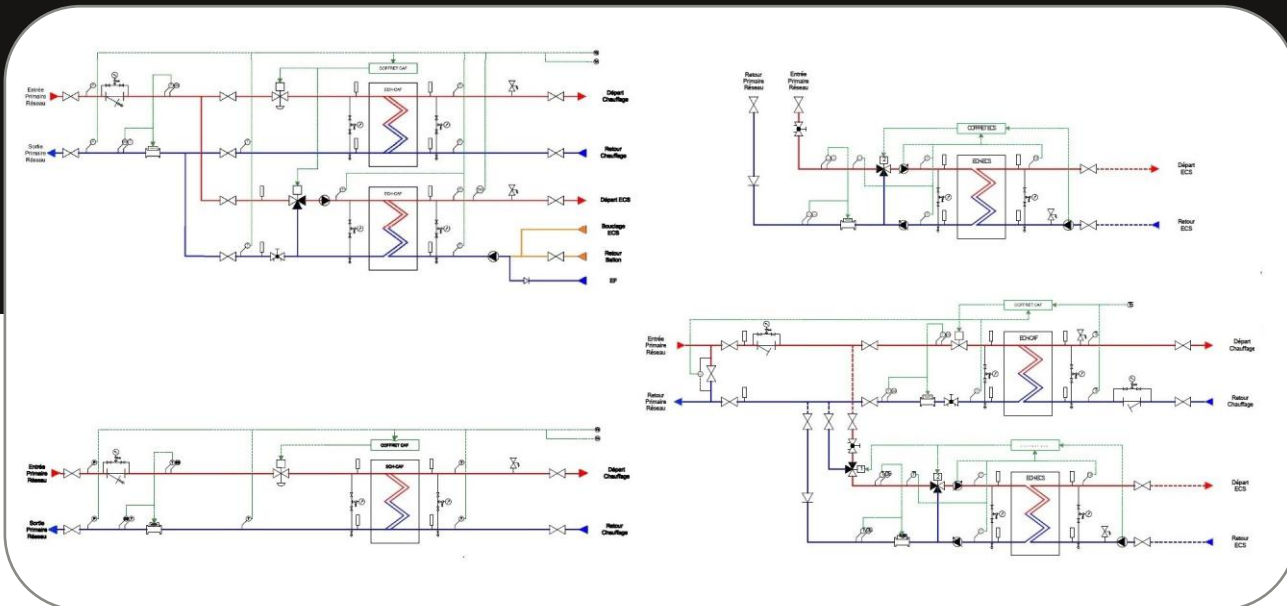

## ETAPE 2

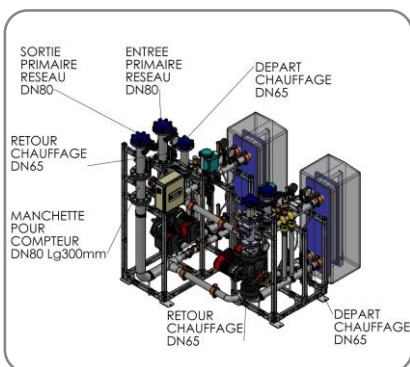

COLIS N°1  
≈ 418Kg

COLIS N°2  
≈ 300Kg

- Transport aisé : anneaux de levage, socle pour passage transpalette

## ETAPE 3



Depuis 2014, conception et fabrication de + de 1500 skids  
Nos dernières références de projets réalisés :

- Chauffage et ECS Meudon (92) : 72 skids (Geodak 6 tubes) - 2024
- Chauffage et ECS Rueil Malmaison (92) : 80 skids - 2023/24
- Réseau du Village Olympique/Pleyel (93) : 85 skids - 2022
- Réseau ZAC des Docks (93) : 12 skids - 2022
- Réseau Grand Lyon (69) : 118 skids - 2019 à 2022
- Réseau de Géomarne (77) : 40 skids - 2021
- Réseau de Rungis (94) : 61 skids - 2020
- Réseau de Velizi (78) : 35 skids - 2020
- Réseau de chaleur de SITRU (78) : 40 skids - 2019
- Réseau de Angers : 8 skids - 2019